



## Betriebsanleitung

### Absperrpfosten/Tensatoren Modell AF306PR / AF306PB / AF306SR / AF306SB

Art-Nr.: 399-4005 / 399-4006 / 399-4007 / 399-4008



**INHALT**

Lieferumfang .....	3
Technische Übersicht .....	3
Allgemeine Hinweise.....	4
Sicherheitshinweise .....	4
Geräteaufstellung .....	5
Struktur und Teile .....	5
Erste Inbetriebnahme .....	6
Bedienung – Einstellungen .....	6
Reinigung.....	6
Wartung .....	6
Produkt außer Betrieb nehmen / Lagerung / Transport .....	6
Fehlersuche und -behebung.....	7
Verpackungs-Entsorgung.....	7

Sehr geehrter Kunde,

wir gratulieren Ihnen zu Ihrem neuen SARO- Absperrpfosten/Tensatoren.

Der von Ihnen erworbene Artikel wurde für die gewerbliche Nutzung in öffentlichen und betrieblichen Bereichen entwickelt. Er eignet sich ideal zur Absperrung und Führung von Personenströmen und findet Anwendung in Flughäfen, Banken, Museen oder bei Veranstaltungen. Der Absperrpfosten hilft dabei, Bereiche klar abzugrenzen und Ordnung zu schaffen. Dank seiner robusten und langlebigen Bauweise ist er für den täglichen Einsatz bestens geeignet.

Bitte lesen Sie sich die Betriebsanleitung, vor der Inbetriebnahme, aufmerksam durch.

Wir wünschen Ihnen viel Spaß mit Ihrem neuen SARO-Produkt.

## LIEFERUMFANG

- 1 Absperrpfosten/Tensator
- 1 Betriebsanleitung

## TECHNISCHE ÜBERSICHT

<b>Absperrpfosten/Tensatoren</b>	
<b>Bestell-Nr. / Modell</b>	399-4005: AF306PR 399-4006: AF306PB 399-4007: AF306SR 399-4008: AF306SB
<b>Material</b>	399-4005 + 399-4006: Stahl, einbrennlackiert schwarz 399-4007 + 399-4008: Edelstahl
<b>Komplettsystem</b>	1 Ständer mit integriertem Gurt
<b>Gurtkassette wechselbar</b>	Ja
<b>Abgrenzungsrichtungen</b>	4 Richtungen möglich
<b>Gurtfarbe/Ständerfarbe</b>	399-4005: rot, Ständerfarbe: schwarz 399-4006: blau, Ständerfarbe: schwarz 399-4007: rot, Ständerfarbe: Edelstahl 399-4008: blau, Ständerfarbe: Edelstahl
<b>Gurtlänge</b>	B 3000 x H 47 mm
<b>Abmessungen Ständer</b>	∅ 360 x H 915 mm
<b>Abmessungen außen</b>	B 400 x T 501 X H 915 mm
<b>Gewicht netto / brutto</b>	8 / 8,2 kg
<b>GTIN [EAN-Code]</b>	399-4005: 4017337059737 399-4006: 4017337059744 399-4007: 4017337059768 399-4008: 4017337059775

## ALLGEMEINE HINWEISE

- Bewahren Sie diese Betriebsanleitung griffbereit in der Nähe des Gerätes auf.
- Der Hersteller/Händler kann nicht verantwortlich gemacht werden für Schäden, die durch Nichtbeachtung dieser Bedienungsanleitung entstehen.
- Bei Nichtbeachtung dieser Bedienungsanleitung ist die Sicherheit des Gerätes nicht mehr gewährleistet.
- Bei der Weitergabe des Gerätes an Dritte muss diese Bedienungsanleitung mitgegeben werden.
- Nach dem Auspacken des Gerätes vergewissern Sie sich, dass sich alles in einwandfreiem Zustand befindet. Sollten Sie Beschädigungen entdecken, so schließen Sie das Gerät nicht an, sondern benachrichtigen Sie Ihren Händler.
- Prüfen Sie, ob alle im Lieferumfang angegebenen Komponenten vorhanden sind. Sollte das nicht so sein, benachrichtigen Sie Ihren Händler.
- Bewahren Sie die Verpackung des Gerätes auf. Nur in der Originalverpackung kann das Gerät sicher transportiert werden z. B. zu Reparaturzwecken, bei einem Umzug etc. Beachten Sie, dass alle Bestandteile der Verpackung (Plastikbeutel, Karton, Styroporsteile, usw.) Kinder gefährden können und deshalb nicht in deren Nähe gelagert werden dürfen.
- Falls eine Aufbewahrung der Verpackung nicht möglich ist, trennen Sie die verschiedenen Verpackungsmaterialien und liefern Sie diese bei der nächstgelegenen Sammelstelle zursachgemäßen Entsorgung ab.
- Beachten Sie die für den Einsatzbereich geltenden Unfallverhütungsvorschriften und die allgemeinen Sicherheitsbestimmungen.
- Der Hersteller/Händler kann nicht für Schäden verantwortlich gemacht werden, die durch das Nichtbeachten der Betriebsanleitung entstehen. Ebenfalls ist dann die Sicherheit des Gerätes nicht mehr gewährleistet.
- Halten Sie das Gerät sauber, da sonst Rost entstehen kann.

## SICHERHEITSHINWEISE

- Beachten Sie die für den Einsatzbereich geltenden Unfallverhütungsvorschriften und die allgemeinen Sicherheitsbestimmungen.
- Stellen Sie sicher, dass der Absperrpfosten auf einer ebenen und stabilen Fläche aufgestellt wird, um ein Umkippen zu vermeiden.
- Ziehen Sie das Band nicht über die maximale Länge hinaus, da dies zu Beschädigungen führen kann.
- Lassen Sie das Band nicht unkontrolliert zurückschnellen, um Verletzungen zu vermeiden.
- Lassen Sie Kinder nicht mit dem Absperrpfosten oder dem Band spielen, da dies zu Verletzungen führen könnte.
- Hängen Sie keine schweren Gegenstände an den Pfosten oder das Band, um Beschädigungen zu verhindern.
- Verwenden Sie den Absperrpfosten nur in den dafür vorgesehenen Bereichen und vermeiden Sie den Einsatz bei extremen Witterungsbedingungen, sofern er nicht dafür ausgelegt ist.
- Überprüfen Sie den Absperrpfosten regelmäßig auf Beschädigungen oder Abnutzung und tauschen Sie beschädigte Teile sofort aus.
- Nutzen Sie den Absperrpfosten ausschließlich zur Absperrung oder Leitung von Personenströmen.

## GERÄTEAUFSTELLUNG

### Geräteaufstellung für Absperrpfosten/Tensatoren

#### 1. Geeigneter Standort:

- Stellen Sie den Absperrpfosten auf eine ebene und rutschfeste Oberfläche, um ein Umkippen zu verhindern.
- Vermeiden Sie den Einsatz auf unebenen oder instabilen Böden.

#### 2. Platzierung der Pfosten:

- Platzieren Sie die Pfosten in gleichmäßigen Abständen, um eine klare und sichere Abgrenzung zu schaffen.
- Halten Sie genügend Abstand zu Türen, Fluchtwegen oder anderen Hindernissen.

#### 3. Bandauszug:

- Ziehen Sie das Band vorsichtig heraus und befestigen Sie es sicher an einem weiteren Absperrpfosten.
- Achten Sie darauf, das Band nicht zu überdehnen oder zu verdrehen.

#### 4. Sichtbarkeit sicherstellen:

- Stellen Sie sicher, dass die Absperrpfosten und Bänder gut sichtbar sind, um Personenströme effektiv zu lenken.
- Bei Außenbereichen: Verwenden Sie ggf. wetterfeste oder reflektierende Materialien für eine bessere Sichtbarkeit.

#### 5. Vermeidung von Stolperfallen:

- Positionieren Sie die Pfosten so, dass das Band weder zu tief hängt noch Hindernisse schafft.

#### 6. Freie Zugänglichkeit:

- Sorgen Sie dafür, dass der Zugang zu wichtigen Bereichen, wie Notausgängen oder Rettungswegen, nicht behindert wird.

#### 7. Transport und Lagerung:

- Verwenden Sie bei der Umplatzierung der Pfosten die vorgesehene Transportvorrichtung (falls vorhanden), um Beschädigungen oder Verletzungen zu vermeiden.
- Lagern Sie die Pfosten an einem trockenen und sicheren Ort, wenn sie nicht in Gebrauch sind.

Diese Hinweise gewährleisten eine sichere und effektive Nutzung des Produkts.

## STRUKTUR UND TEILE



## ERSTE INBETRIEBNAHME

### Vor der ersten Nutzung:

Packen Sie das Gerät aus, überprüfen es auf Vollständigkeit und stellen Sie es auf (Siehe Geräteaufstellung).

### Montage:

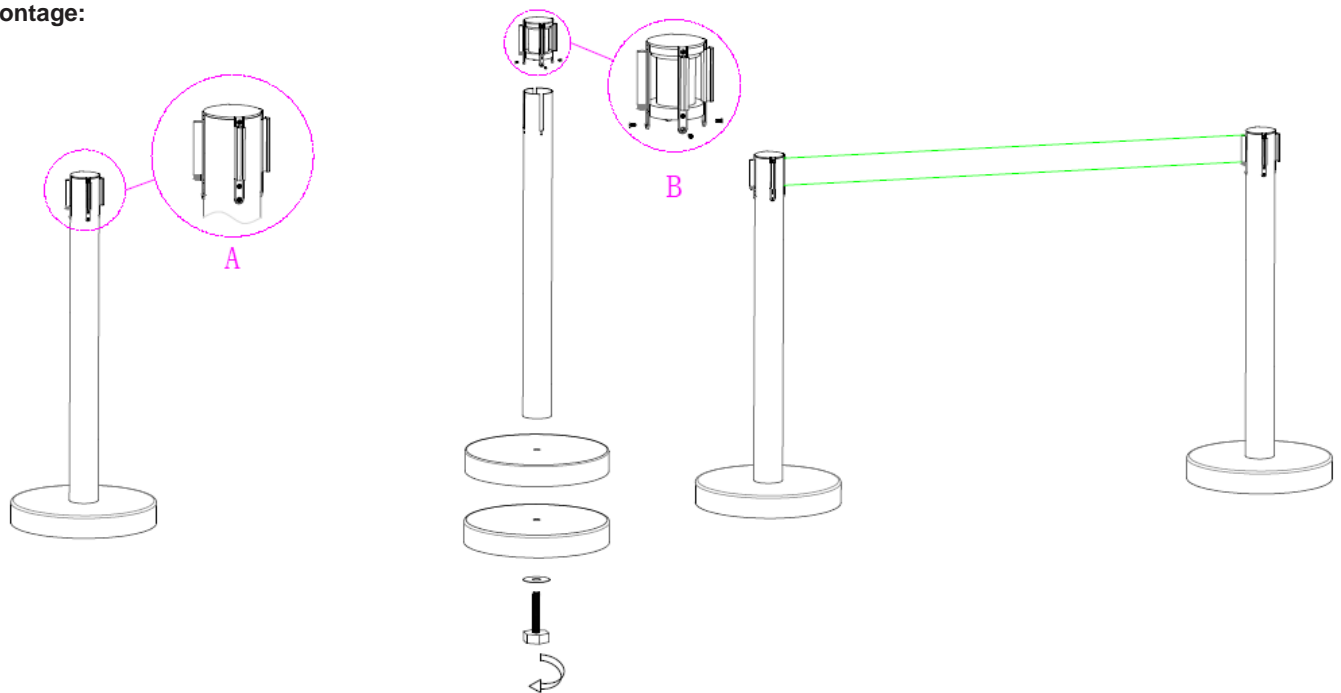

## BEDIENUNG - EINSTELLUNGEN

Folgen Sie den Punkten unter Geräteaufstellung.

## REINIGUNG

Das Gerät enthält keine elektrischen Teile.

Aus hygienischen Gründen sollten die Absperrpfosten von Zeit zu Zeit reinigen.

Für die Reinigung nehmen Sie ein feucht warmes Tuch, mit handelsüblichem Reinigungsmittel. Danach trocknen Sie alles sorgfältig ab.

Sie können die Absperrpfosten auch mit einem Edelstahlreiniger (nur die Modelle aus Edelstahl) säubern. Verwenden Sie keine Scheuermittel, die das Gerät beschädigen können.

## WARTUNG

Das Produkt ist wartungsarm. Beachten Sie die Punkte unter Reinigung.

## PRODUKT AUßER BETRIEB NEHMEN / LAGERUNG / TRANSPORT

Reinigen Sie den Absperrpfosten gründlich. Ist es trocken und soll der Absperrpfosten für eine längere Zeit nicht benutzt werden, stellen Sie es an einem trockenen und staubfreien Ort ab. Decken Sie das Gerät am besten ab oder verwenden Sie die Originalverpackung, um das Gerät vor Beschädigungen zu schützen.

Sichern Sie das Gerät gegen ein eventuelles Hineinklettern von Haustieren, dass diese dort nicht eingesperrt werden können. Bei der Lagerung von nur dem Verpackungsmaterial beachten Sie bitte, dass Bestandteile der Verpackung wie Plastikbeutel, Karton, Styroporsteile usw. Kinder gefährden können, wenn sie damit unbeaufsichtigt spielen können (z. B. Erstickungsgefahr). Für einen Transport des Absperrpfostens verwenden Sie am besten die Originalverpackung, damit das Gerät optimal gegen Stoß, scharfen Kanten, Witterungsbedingungen usw. geschützt ist.

## FEHLERSUCHE UND -BEHEBUNG

Problem	Ursache und Lösung
Das Band rollt sich nicht aus oder zieht sich nicht ein	Der Mechanismus ist blockiert oder beschädigt. Überprüfen Sie, ob das Band verklemmt ist, und lösen Sie es vorsichtig. Falls der Mechanismus defekt ist, kontaktieren Sie den Hersteller oder einen Fachhändler.
Der Ständer steht nicht stabil	Der Standfuß ist nicht richtig montiert oder der Untergrund ist uneben. Überprüfen Sie die Montage des Standfußes und ziehen Sie alle Schrauben fest. Stellen Sie das Produkt auf eine ebene Fläche.
Das Band rastet nicht ein	Der Verriegelungsmechanismus funktioniert nicht richtig. Reinigen Sie den Verriegelungsmechanismus und entfernen Sie Schmutz oder Staub. Bei anhaltendem Problem lassen Sie das Teil ersetzen.
Das Band ist beschädigt oder ausgefranst	Übermäßige Beanspruchung oder unsachgemäße Nutzung. Tauschen Sie das Band aus. Verwenden Sie das Produkt gemäß den Herstellerhinweisen.
Der Ständer lässt sich nicht richtig aufbauen	Fehlende oder falsch montierte Bauteile. Überprüfen Sie alle Bauteile gemäß der Montageanleitung und ziehen Sie die Schrauben gleichmäßig fest.
Der Bandauszug funktioniert zu straff oder zu locker	Die Spannung des Bandmechanismus ist nicht korrekt. Prüfen Sie die Mechanik. Bei Fehlfunktion kontaktieren Sie den Kundendienst.
Bei schwerwiegenden Defekten oder anhaltenden Problemen sollten keine Reparaturen selbst durchgeführt werden. Wenden Sie sich an den Hersteller, einen qualifizierten Fachhändler oder den Kundendienst, um das Produkt sicher und fachgerecht instand setzen zu lassen.	

## VERPACKUNGS-ENTSORGUNG



Die Verpackungsmaterialien bitte entsprechend trennen und den zuständigen Sammelstellen zur Wiederverwertung und zur Umweltschonung zuführen.



### Made in P.R.C for:

SARO Gastro-Products GmbH  
Abteilung: Einkauf  
Sandbahn 6, 46446 Emmerich am Rhein, Germany  
Tel. +49 (0) 2822 9258-0  
Fax +49 (0) 2822 18192  
E-Mail [info@saro.de](mailto:info@saro.de)  
Web [www.saro.de](http://www.saro.de)

Hinweis: Technische- / Design- / Modelländerungen und Irrtümer vorbehalten.

## Operating instructions

### Barrier posts Model AF306PR / AF306PB / AF306SR / AF306SB

Item no.: 399-4005 / 399-4006 / 399-4007 / 399-4008





**CONTENTS**

Scope of delivery .....	10
Standards and guidelines .....	10
Technical overview .....	10
General notes .....	11
Safety instructions .....	11
Installation .....	11/12
Structure and parts .....	12
First commissioning .....	12/13
Operation Settings .....	13
Cleaning .....	13
Maintenance .....	13
Storage / Transport .....	13
Troubleshooting .....	14
Packaging disposal .....	14

Dear Customer,

Congratulations on your new SARO Barrier posts.

The item you have purchased has been designed for commercial use in public and operational areas. It is ideal for cordoning off and guiding pedestrian traffic and is used in airports, banks, museums, or events. The barrier post helps clearly delineate areas and maintain order. Thanks to its robust and durable construction, it is perfectly suited for daily use.

We hope you enjoy your new SARO product.

## SCOPE OF DELIVERY

- 1 Barrier posts
- 1 Operating Manual

## TECHNICAL OVERVIEW

<b>Model Type</b>	Barrier Posts
<b>Order No. / Model</b>	399-4005: AF306PR 399-4006: AF306PB 399-4007: AF306SR 399-4008: AF306SB
<b>Material</b>	399-4005 + 399-4006: Steel, black powder-coated 399-4007 + 399-4008: Stainless steel
<b>Complete System</b>	1 post with integrated belt
<b>Replaceable Belt Cassette</b>	Yes
<b>Barrier Directions</b>	4 possible directions
<b>Belt Color/Post Color</b>	399-4005: Red, post color: black 399-4006: Blue, post color: black 399-4007: Red, post color: stainless steel 399-4008: Blue, post color: stainless steel
<b>Belt Dimensions</b>	W 3000 x H 47
<b>Post Dimensions</b>	Ø 360 x H 915 mm
<b>External dimensions</b>	W 400 x D 501 x H 1290 mm
<b>Net / Gross weight</b>	8 / 8.2 kg
<b>GTIN [EAN code]</b>	399-4005: 4017337059737 399-4006: 4017337059744 399-4007: 4017337059768 399-4008: 4017337059775

## GENERAL NOTES

- Keep this operating manual readily available near the device.
- The manufacturer/dealer cannot be held responsible for damages caused by failure to follow this operating manual.
- If this operating manual is not observed, the safety of the device can no longer be guaranteed.
- When passing the device on to third parties, this operating manual must be included.
- After unpacking the device, ensure that everything is in perfect condition. If you discover any damage, do not connect the device but contact your dealer.
- Check whether all components listed in the scope of delivery are present. If any components are missing, notify your dealer.
- Keep the device's packaging. The device can only be safely transported in its original packaging, e.g., for repairs, moving, etc. Note that all packaging materials (plastic bags, cardboard, Styrofoam parts, etc.) can be dangerous for children and must not be stored near them.
- If storing the packaging is not possible, separate the different packaging materials and take them to the nearest collection point for proper disposal.
- Observe the accident prevention regulations and general safety standards applicable to the area of use.
- The manufacturer/dealer cannot be held responsible for damages resulting from failure to observe the operating manual. In such cases, the safety of the device can no longer be guaranteed.
- Keep the device clean to prevent rust formation.

## SAFETY INSTRUCTIONS

- Observe the accident prevention regulations and general safety standards applicable to the area of use.
- Ensure that the barrier post is placed on a level and stable surface to prevent it from tipping over.
- Do not extend the belt beyond its maximum length, as this may cause damage.
- Do not allow the belt to retract uncontrollably to avoid injuries.
- Do not allow children to play with the barrier post or the belt, as this could lead to injuries.
- Do not hang heavy objects on the post or the belt to prevent damage.
- Use the barrier post only in designated areas and avoid use in extreme weather conditions unless it is specifically designed for such use.
- Regularly inspect the barrier post for damage or wear and replace damaged parts immediately.
- Use the barrier post exclusively for cordoning off or directing pedestrian traffic.

## INSTALLATION

### Device Setup for Barrier Posts/Retractable Belt Barriers

1. Suitable Location:
  - Place the barrier post on a flat, non-slip surface to prevent it from tipping over.
  - Avoid use on uneven or unstable ground.
2. Placement of Posts:
  - Position the posts at regular intervals to create a clear and secure boundary.
  - Maintain sufficient distance from doors, escape routes, or other obstacles.
3. Belt Extension:
  - Carefully extend the belt and securely attach it to another barrier post.
  - Ensure the belt is not overstretched or twisted.
4. Ensure Visibility:

- Make sure that the barrier posts and belts are clearly visible to effectively guide pedestrian traffic.
  - For outdoor use, use weatherproof or reflective materials if necessary to improve visibility.
5. Avoid Tripping Hazards:
- Position the posts so that the belt does not hang too low or create obstacles.
6. Free Accessibility:
- Ensure access to important areas, such as emergency exits or escape routes, is not obstructed.
7. Transport and Storage:
- Use the designated transport equipment (if available) when relocating the posts to avoid damage or injury.
  - Store the posts in a dry and secure place when not in use.

These guidelines ensure the safe and effective use of the product.

## STRUCTURE AND PARTS



## FIRST COMMISSIONING

### **Before first use:**

Unpack the appliance, check that it is complete and set it up (see Setting up the appliance).  
Clean the appliance (see Cleaning).

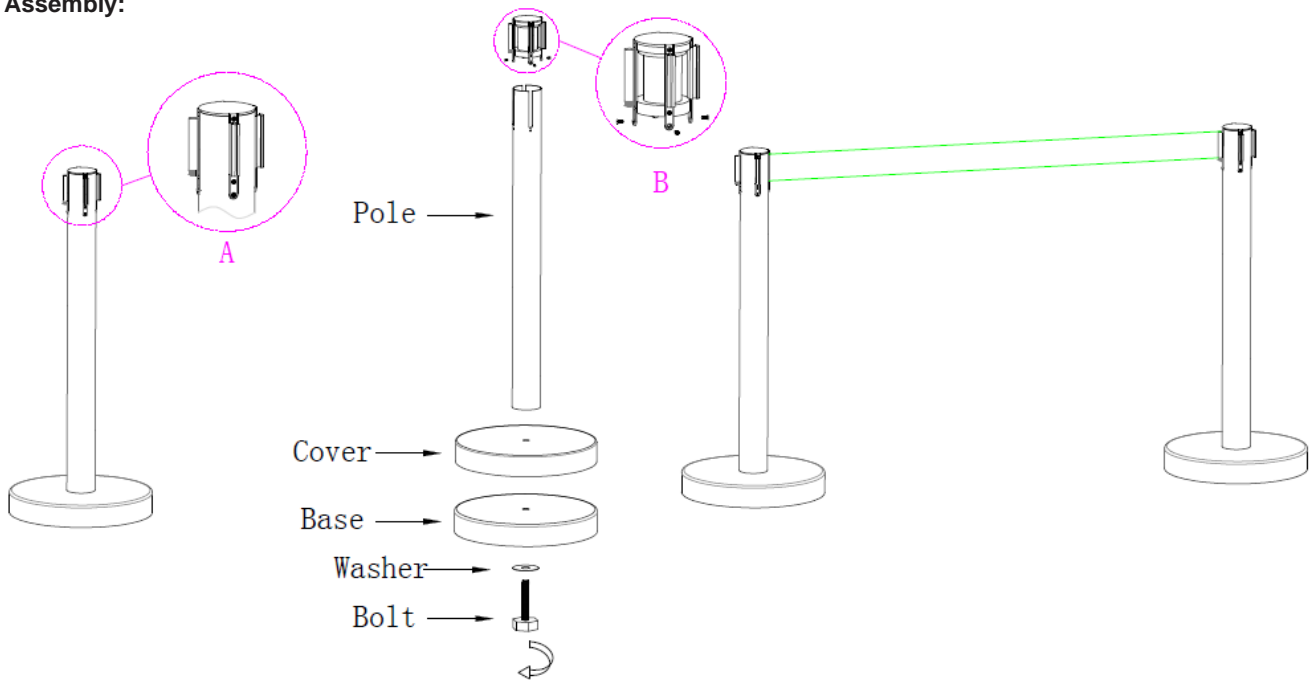
**Assembly:****OPERATION - SETTINGS**

Follow the steps under Device Setup

**CLEANING**

The device contains no electrical parts.

For hygienic reasons, the barrier posts should be cleaned from time to time.

To clean them, use a warm, damp cloth with a standard cleaning agent. Then carefully dry all parts.

For stainless steel models, you can also use a stainless steel cleaner. Do not use abrasive cleaners, as they may damage the device.

**MAINTENANCE**

The device requires very little maintenance. Follow the points under Installation and Cleaning.

**STORAGE / TRANSPORTATION**

Clean the barrier post thoroughly. If it is dry and will not be used for an extended period, store it in a dry, dust-free location. Ideally, cover the device or use the original packaging to protect it from damage.

Ensure the device is secured to prevent pets from climbing inside and becoming trapped.

When storing only the packaging material, please note that components such as plastic bags, cardboard, and Styrofoam parts can pose a danger to children if they play with them unsupervised (e.g., risk of suffocation).

For transporting the barrier post, it is best to use the original packaging to ensure optimal protection against impacts, sharp edges, weather conditions, and other potential damage.

## TROUBLESHOOTING

Problem	Cause and Solution
The belt does not extend or retract	The mechanism is blocked or damaged. Check if the belt is jammed and carefully release it. If the mechanism is defective, contact the manufacturer or an authorized dealer.
The post is not stable	The base is not properly assembled, or the surface is uneven. Check the assembly of the base and tighten all screws. Place the product on a flat surface.
The belt does not lock into place	The locking mechanism is not functioning properly. Clean the locking mechanism and remove any dirt or dust. If the problem persists, replace the part.
The belt is damaged or frayed	Excessive stress or improper use. Replace the belt. Use the product according to the manufacturer's instructions.
The post cannot be assembled properly	Missing or incorrectly assembled components. Check all components according to the assembly instructions and tighten the screws evenly.
The belt tension is too tight or too loose	The belt mechanism tension is incorrect. Check the mechanism. If it malfunctions, contact customer service.
For severe defects or persistent problems, do not attempt repairs yourself. Contact the manufacturer, a qualified dealer, or customer service to ensure the product is safely and professionally repaired.	

## PACKAGING DISPOSAL



Please separate the packaging materials accordingly and bring them to the responsible collection points, for recycling and environmental protection.



### **Made in P.R.C for:**

SARO Gastro-Products GmbH  
Purchasing Department  
Sandbahn 6, 46446 Emmerich am Rhein, Germany  
Tel. +49 (0) 2822 9258-0  
Fax +49 (0) 2822 18192  
E-mail [info@saro.de](mailto:info@saro.de)  
Web [www.saro.de](http://www.saro.de)

Note: Technical / design / model changes and errors excepted.