

Bedienungsanweisung

Elektrische Griddleplatte

**Modell PADUA
(Best.-Nr. 213-7100)**



1. Allgemeine Hinweise

- Lesen Sie diese Bedienungsanweisung sorgfältig durch, weil sie wichtige Informationen enthält.
- Es ist ratsam, die Bedienungsanweisung dort aufzubewahren, wo man sie immer schnell zur Hand hat. Sollten Sie das Gerät an Dritte weitergeben, muss diese Bedienungsanleitung mit ausgehändigt werden.
- Sobald Sie das Gerät ausgepackt haben, prüfen Sie, ob alles in einwandfreiem Zustand ist. Sollte etwas beschädigt sein, so schließen Sie das Gerät nicht an, sondern benachrichtigen Sie Ihren Händler.
- Bewahren Sie die Verpackung des Gerätes auf. Nur in der Originalverpackung kann das Gerät sicher transportiert werden, z. B. zu Reparaturzwecken, bei einem Umzug etc. Falls eine Aufbewahrung nicht möglich ist, trennen Sie die verschiedenen Verpackungsmaterialien und liefern Sie diese bei der nächstgelegenen Sammelstelle zur sachgemäßen Entsorgung ab. Beachten Sie, dass alle Bestandteile der Verpackung (Plastikbeutel, Karton, Styropor-teile, usw.) Kinder gefährden können und deshalb nicht in deren Nähe gelagert werden dürfen.
- Die elektrische Griddleplatte/Grillplatte wurde hergestellt, um damit Fleisch, Gemüse, Kartoffeln... in größeren Mengen schonend zu braten. Missbräuchlicher Einsatz kann Schäden verursachen und führt zum Verlust der Garantie.
- Benutzen Sie das Gerät nicht im Freien bei Regen!
- Bevor Sie das Gerät anschließen, vergewissern Sie sich, ob eine Schukosteckdose (mit Erdung) und ein 230 Volt-Anschluss vorliegen. Andere Stromarten können zur Überhitzung des Gerätes führen.



Bedienungsanweisung Elektrische Griddleplatte Modell PADUA

Fortsetzung „Allgemeine Hinweise“

- Beachten Sie die für den Einsatzbereich geltenden Unfallverhütungsvorschriften und die allgemeinen Sicherheitsbestimmungen.
- Vor der ersten Inbetriebnahme reinigen Sie das Gerät sorgfältig.
- Bevor Sie das Gerät reinigen, müssen Sie immer den Stecker aus der Steckdose ziehen.
- Der Hersteller/Händler kann nicht verantwortlich gemacht werden für Schäden, die durch Nichtbeachtung dieser Bedienungsanweisung entstehen. Außerdem ist dann die Sicherheit des Gerätes nicht mehr gewährleistet.
- Im Falle einer Störung und/oder Fehlfunktion ziehen Sie den Stecker aus der Steckdose und benachrichtigen Sie Ihren Händler. Er wird die Reparatur mit Originalersatzteilen ausführen.

2. Sicherheitshinweise

- Falsche Bedienung und unsachgemäße Behandlung können zu Störungen am Gerät führen und zu Verletzungen des Benutzers.
- Das Gerät nur in einem gut belüfteten Raum aufstellen.
- Sorgen Sie für einen sicheren Stand. Gerät nicht auf eine heiße Oberfläche stellen.
- Ebenso halten Sie brennbare Gegenstände von dem Gerät fern, auch auf genügend Seitenabstand achten, da das Gerät und auch das Gehäuse sehr heiß werden und somit Feuer- und Verletzungsgefahr besteht. Mindestabstand - seitlich: 10 cm.
- Die Schutzfolie (wenn vorhanden) ist vor Gebrauch zu entfernen.
- Vor Anschluss ans Netz prüfen Sie, ob die Stromart und die Netzspannung mit den Angaben auf dem Typenschild übereinstimmen.
- Das Gerät darf nicht in Wasser oder andere Flüssigkeiten getaucht werden. Sollte das Gerät dennoch einmal ins Wasser gefallen sein, sofort den Netzstecker ziehen und das Gerät vor erneutem Gebrauch von einem Fachmann überprüfen lassen. Es besteht Lebensgefahr durch Stromschlag.
- Das Gerät, Kabel und Stecker nicht mit nassen oder feuchten Händen anfassen.
- Überprüfen Sie regelmäßig das Kabel. Wenn es beschädigt ist, z. B. durch Quetschen, dann muss es von einem qualifizierten Fachmann ausgewechselt werden.
- Verwenden Sie keine Adapter oder Verlängerungskabel.
- Versuchen Sie nie, das Gerät selbst zu öffnen oder gar zu reparieren. Es besteht Lebensgefahr!
- Lassen Sie das Netzkabel nicht über scharfe Kanten hängen und halten Sie es fern von heißen Gegenständen (auch von Gerätegehäuse oder Bratplatte) und offenen Flammen.
- Ziehen Sie das Kabel immer nur am Steckergehäuse aus der Steckdose.
- Achten Sie darauf, dass ein unbeabsichtigtes Ziehen am Kabel oder ein Stolpern darüber nicht möglich ist.
- Bewegen Sie das Gerät nicht während der Benutzung. Vorsicht mit den Außenflächen des Gerätes, da sie heiß werden können, nicht berühren.
- Zum Auflegen, Wenden, Entnehmen des Bratgutes von der Platte benutzen Sie bitte einen geeigneten Spachtel um Verletzungen durch die Hitze zu vermeiden.
- Lassen Sie das Gerät während der Benutzung nicht unbeaufsichtigt. Seien Sie besonders vorsichtig, wenn Kinder in der Nähe sind, weil sie die Gefahren im Umgang mit Elektrogeräten nicht erkennen können und es eventuell zu Verbrühungen durch die Hitzeentwicklung kommen kann.
- Vorsicht! Das Gerät steht unter Strom so lange es am Stromnetz angeschlossen ist.
- Vor jeder Reinigung ziehen Sie immer den Stecker aus der Steckdose, ebenso bei längerer Nichtbenutzung und lassen das Gerät vor dem Reinigen/Wegstellen erst abkühlen.
- Bei längerer Nichtbenutzung wird das Einölen der Platte mit einem Pflanzenöl empfohlen.



Bedienungsanweisung Elektrische Griddleplatte Modell PADUA

3. Inbetriebnahme

- Vor dem ersten Gebrauch Gerät mit einem weichen, feuchten Tuch und handelsüblichen Spülmittel reinigen. Achten Sie darauf, dass das Kabel und der Stecker nicht nass werden. Spülmittelreste entfernen, anschließend trocken reiben. Prüfen Sie ob der Thermostat auf „0“ steht.
- Stecken Sie den Stecker in die Steckdose.
- Schalten Sie das Gerät mit dem Ein-/ Ausschalter ein. Die Kontrolllampe des Schalters leuchtet grün auf und zeigt an, dass das Gerät mit Strom versorgt wird.
- Vor der 1. Inbetriebnahme empfiehlt es sich, das Gerät ca. 30 Minuten bei Höchsttemperatur ohne Pflanzenöl oder Speisen aufheizen zu lassen. Dazu den Temperaturregler auf 300 °C stellen (im Uhrzeigersinn), die gelbe Lampe leuchtet und zeigt den Aufheizvorgang an. Ist die eingestellte Temperatur erreicht, wird der Heizvorgang beendet, gelbe Lampe erlischt. Bei Erreichen der Mindesttemperatur der gewählten Einstellung beginnt der Heizvorgang von vorne, gelbe Lampe leuchtet und die Temperatur erreicht schnell wieder den eingestellten Höchstwert. Dieser Vorrang wiederholt sich ständig um eine gleichmäßige Arbeitstemperatur zu gewährleisten. Nach den 30 Minuten den Temperaturregler zurückstellen (entgegen dem Uhrzeigersinn), Gerät ausschalten und abkühlen lassen.
- Für die anschließende Benutzung zur Zubereitung von Speisen nach der Geräteeinschaltung (grüne Lampe leuchtet) die erforderliche Temperatur auswählen. Gelbe Lampe – das Gerät heizt auf.
- Ist die Temperatur erreicht – gelbe Lampe aus, Ihr Gerät ist betriebsbereit.
- Die Bratplatte mit Pflanzenöl und einem geeigneten Pinsel einstreichen und das Bratgut mit einem Spachtel auflegen.
ACHTUNG: Nie mit einem Messer auf der Platte schneiden oder keine anderen spitzen Gegenstände benutzen, sonst kann die Oberfläche beschädigt werden. Mit dem Spachtel auch Bratgut wenden, entnehmen und vorsichtig Rückstände von der Platte entfernen (Spachtel flach ziehen).
- Bei Bedarf Fettauffangbehälter zwischenzeitlich leeren.
- Wenn Sie das Gerät nicht mehr benötigen, schalten Sie es aus, stellen den Temperaturregler zurück und ziehen den Netzstecker.
- Nach dem Abkühlen reinigen Sie das Gerät gründlich und trocknen die Teile gut ab. Der Fettauffangbehälter kann zur Reinigung entnommen werden und somit auch in der Spülmaschine/-becken gereinigt werden. Anschließend gut abtrocknen.

4. Überhitzungsschutz

- Das Gerät ist mit einem automatischen Überhitzungsschutz ausgestattet. Wenn das Gerät zu heiß wird, löst automatisch das Sicherheitsthermostat aus und unterbricht den Heizvorgang. Schalten Sie dann das Gerät aus, Temperaturregler zurückdrehen, lassen das Gerät abkühlen und drücken den Pinn des Sicherheitsthermostates wieder ein (sitzt an der Rückseite des Gerätes, zuerst die Kunststoffkappe abschrauben, dann den Pinn drücken, Kappe wieder aufdrehen). Anschließend Gerät wieder einschalten, Temperatur einstellen und Braten ist wieder möglich. Sollte das Gerät nach dem Betätigen des Sicherheitsthermostates doch noch nicht heizen, ist es noch nicht genügend abgekühlt. Weiter abkühlen lassen und Vorgang wiederholen.

5. Reinigung

- Aus hygienischen Gründen sollte das Gerät regelmäßig gereinigt werden.
- Vor jeder Reinigung ziehen Sie den Stecker aus der Steckdose.
- Lassen Sie das Gerät abkühlen.
- Benutzen Sie für die Reinigung ein weiches, feuchtes Tuch und ein handelsübliches Reinigungsmittel. Verwenden Sie keine Metallschwämme oder sonstige kratzende Gegenstände. Alles gut abtrocknen.
Den herausnehmbaren Fettauffangbehälter können Sie auch, nach der groben Fettentleerung, in Ihrem Spülbecken mit warmen Wasser und Spülmittel reinigen, anschließend gut trocknen.

6. Teilebezeichnung

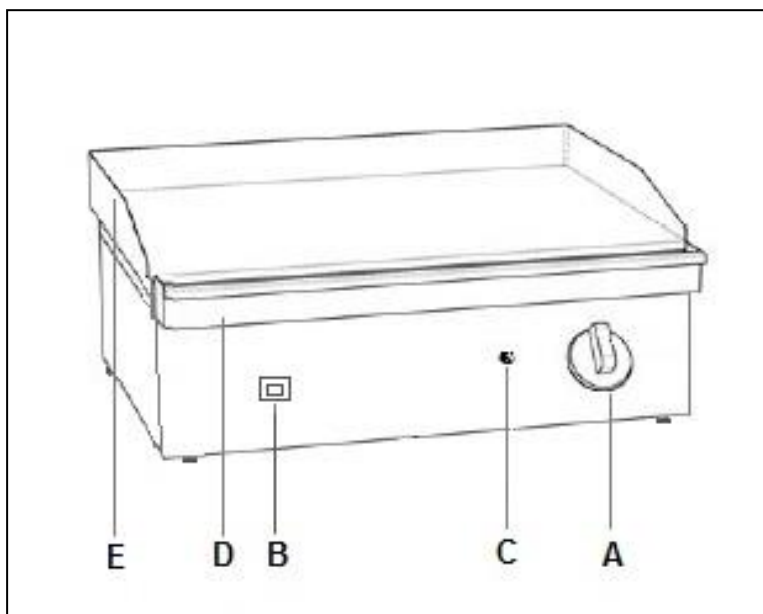

- A** Regelthermostat
- B** Ein- / Ausschalter
(grün beleuchtet bei AN)
(O = AUS und I = AN)
- C** Kontrollleuchte
- D** herausnehmbarer Fettauffangbehälter
- E** Spritzschutz

An der Rückseite des Gerätes:
Kabelaustritt, Sicherheitsthermostat
u. Anschluss für Potentialausgleich

7. Schaltplan

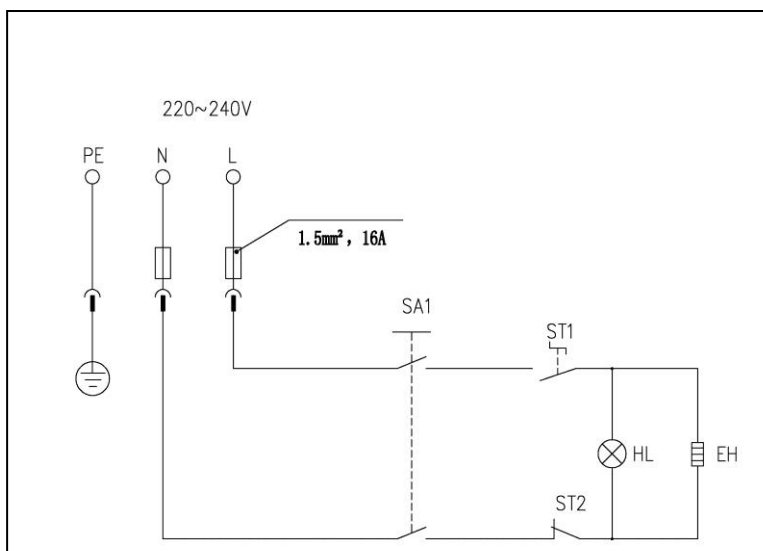

- ST1 Temperaturregler
- EH Heizelement
- SA1 Ein-/ Ausschalter
(grüne Lampe)
- ST2 Temperaturbegrenzer
- HL Spannungsindikator
(gelbe Lampe)
- E Erdung



Bedienungsanweisung Elektrische Griddleplatte Modell PADUA

8. Technische und sonstige Angaben

Gehäuse / Spritzschutz/ Fett- auffangschale	Edelstahl
Bratplatte	hartverchromt
Bratplattenoberfläche	glatt
Temperatur	regelbar bis 300 °C
Sicherheitsthermostat	an der Rückseite des Gerätes
Gewicht	kg
Bratplattengröße	518 x 328 mm
Größte Höhe Spritzschutz	ca 75 mm
Geräteabmessungen	B 550 x T 380 x H 240 mm
Anschluss	230 V / 1Ph. / 2,4 kW

9. Entsorgung



Hat das Gerät einmal ausgedient, dann entsorgen Sie dieses bitte ordnungsgemäß an einer Sammelstelle für Elektrogeräte. Elektrogeräte gehören nicht in den Hausmüll. Über Adressen und Öffnungszeiten von Sammelstellen informiert Sie Ihre zuständige Verwaltung. Nur so ist sichergestellt, dass Altgeräte fachgerecht entsorgt und verwertet werden.

Bei technischen Problemen wenden Sie sich bitte an Ihren Händler.